



**RU** Правила установки и эксплуатации  
**EST** Paigaldus- ja kasutusjuhised



**Tatpar V.O.**  
Laevastiku 3J,  
10313 Tallinn  
Estonia  
[www.tatpar.ee](http://www.tatpar.ee)



## СОДЕРЖАНИЕ

<b>1. ПРАВИЛА ЭКСПЛУАТАЦИИ</b> .....	4
1.1. Подготовка каменки к эксплуатации .....	4
1.2. Выбор каменки .....	4
1.3. Эксплуатация каменки .....	5
1.3.1. Первая топка .....	5
1.3.2. Камни для каменки .....	5
1.3.3. Топка каменки.....	6
1.3.4. Требования к воде в парилке.....	6
1.3.5. Уход за каменкой.....	6
<b>2. ПОМЕЩЕНИЕ БАНИ</b> .....	7
2.1. Факторы топки каменки, влияющие на помещение бани.....	7
2.2. Вентиляция помещения бани.....	8
<b>3. УКАЗАНИЯ ПО УСТАНОВКЕ</b> .....	9
3.1. Безопасные расстояния от каменки.....	9
3.1.1. Безопасные расстояния при разных решениях .....	9
3.1.2. Безопасное расстояние от пола.....	10
3.1.3. Безопасное расстояние от потолка .....	11
3.1.4. Каменные стены.....	11
3.1.5. Деревянные стены.....	11
3.1.6. Дополнительный защитный слой .....	12
3.2. Защита пола .....	12
<b>4. УСТАНОВКА КАМЕНКИ В ПРОЕМ В КАМЕННОЙ ИЛИ КИРПИЧНОЙ СТЕНЕ.....</b>	<b>13</b>

## SISUKORD

<b>1. KASUTUSJUHISED</b> .....	<b>4</b>
1.1. Kerise kasutamiseks ettevalmistamine .....	4
1.2. Kerise valimine .....	4
1.3. Kerise kasutamine .....	5
1.3.1. Esimene kütmine .....	5
1.3.2. Kerisekiivid .....	5
1.3.3. Kerise kütmine .....	6
1.3.4. Lellivee nõuded .....	6
1.3.5. Kerise hooldamine .....	6
<b>2. SAUNARUUM</b> .....	<b>7</b>
2.1. Kerise kütmise mõjud saunaruumile .....	7
2.2. Saunaruumi ventilatsioon .....	8
<b>3. JUHISED PAIGALDAJALE.....</b>	<b>9</b>
3.1. Kerise ohutud kaugused .....	9
3.1.1. Ohutud kaugused erinevate lahenduste puhul .....	9
3.1.2. Ohutu kaugus põrandast .....	10
3.1.3. Ohutu kaugus laest .....	11
3.1.4. Kiviseinad .....	11
3.1.5. Puitseinad .....	11
3.1.6. Täiendav kaitsekiht .....	12
3.2. Põranda kaitsmine .....	12
<b>4. KERISE PAIGALDAMINE BETOONI- VÕI TELLIS- KIVISEINAS OLEVASSE AVASSE.....</b>	<b>13</b>

## 1.1. Подготовка каменки к эксплуатации:

Перед началом эксплуатации прочтите руководство: во время первой топки каменка выделяет запахи краски и др. Поэтому реко-мендуется первую топку каменки произвести на открытом воздухе или в помещении с хорошей вентиляцией, также предварительно установив на каменку дымовую трубу. Во время первой топки не укладывайте в каменку камни. См. раздел 1.3.1. «Первая топка».

## 1.2. Выбор каменки

Проконтролируйте, чтобы выбранная каменка подходила для Вашей бани. Банное помеще-ние с подходящей каменкой готово принять парильщиков в промежутки времени от получаса до часа после начала топки. Разогрев помещения бани зависит от размера помещения, мощности каменки, а также материалов, из которых изготовлены стены и потолок бани. Если стены и потолок не утеплены (то есть состоят только из кирпича, черепицы или бетона), то нужна очень мощная каменка: на каждый квадратный метр не утепленной стены нужно добавлять к расчетному объему бани 1,2 м3. Если стены бани сделаны из неотесанных бревен, то объем помещения бани нужно умножить на 1,5. Например, для помещения бани 12 м3 со стенами из толстых бревен расчетный объем будет равен 18 м3, и в соответствии с этим нужно выбирать и каменку. Также для бани объемом 10 м3, одна из стен которой имеет ширину 2 м и высоту 2 м выполнена из кирпича, объем помещения считается приблизительно 15 м3.

Безопасное расстояние от каменки и правила надлежащей и безопасной установки зависят от конструкции бани и использованных в строительстве материалов. Настоящее руководство учит, как правильно и безопасно установить каменку в разных помещениях. **Перед установкой внимательно прочтите эти указания и правила.**

Также рекомендуем Вам ознакомиться со всеми предлагаемыми Tatpar V.O дополнительными принадлежностями, например, трубами и защитными панелями,

## 1.1. Kerise kasutamiseks ettevalmistamine:

Enne kasutamist lugege juhendit: esimese kütmise ajal eraldub kerisest värvi ja muid lõhnu. Seepärast on soovitatav kütta kerist esimest korda vabas õhus või hea ventilatsiooniga ruumis ja paigaldada kerisele eelnevalt ka suitsutoru. Ärge asetage esimese kütmise ajal kive kerisele. Vt lõik 1.3.1. "Esimene kütmine".

## 1.2. Kerise valimine

Kontrollige, et valitud keris sobiks teie sauna jaoks. Sobiva kerisega varustatud saunaruum on saunaliste vastuvõtuks valmis poole tunni eest kuni tunniajalise kütmise järel. Saunaruumi kütmine sõltub ruumi suuruselt, kerise võimsusest ning ruumi seinte ja lae materjalidest. Kui seinad ja lagi on soojustamata (ehk koosnevad ainult tellistest, katusekividest või betoonist), siis on vaja võimsamat kerist: iga soojustamata seinaruutmeetri kohta tuleb lisada sauna arvestuslikule ruumalale 1,2 m3. Kui sauna seinad on jämedatest palkidest, siis tuleb sauna ruumala korrutada 1,5-ga. Näiteks jämedatest palkidest 12 m3 saunaruumi arvestuslikuks ruumalaks on 18 m3 ning vastavalt sellele tuleb valida ka keris. Samuti 10 m3 sauna, mille üks 2 m lai ja 2 m kõrge sein on tellistest, arvestuslikuks ruumalaks on umbes 15 m3.

Kerise ohutu kaugus ning nõuetekohase ja ohutu paigalduse reeglid sõltuvad sauna konstruktsioonist ja materjalidest. Käesolevad juhised õpetavad, kuidas paigaldada keriseid erinevates saunades korrektselt ja ohutult.

**Enne paigaldamist lugege neid juhiseid ja eeskirju hoolikalt.**

Soovitame teil samuti tutvuda kõigi pakutavate Tatpar V.O lisatarvikutega, nagu korstnad ja kaitsepaneelid, mis muudavad kerise paigaldamise ja ohutu kasutamise hõlpsamaks. Vajadusel küsige edasimüüjalt või tehase esindajalt lisabrošüüre ja täiendavaid juhiseid.

которые облегчат установку и безопасную эксплуатацию каменки. При необходимости, спросите у дилера или представителя завода дополнительные брошюры и указания.

### 1.3. Эксплуатация каменки

#### 1.3.1. Первая топка

Внешний корпус каменки Tatpar V.O покрыт устойчивой к высоким температурам краской, которая достигает окончательной твердости только в ходе первой топки. До этого следует избегать трения или царапания окрашенных поверхностей каменки.

**Не прикасайтесь к каменке во время первой топки, так как слой краски вначале становится мягким. Испаряющиеся с окрашенных поверхностей вещества могут издавать запах.**

Первую топку можно произвести на улице или в хорошо вентилируемом помещении бани (куда планируется установить каменку). **Не укладывайте в каменку камни во время ее первой топки.**

Если растапливаете каменку во дворе, то установите дымовые трубы для обеспечения достаточной тяги каменки (дополнительные приспособления, см. раздел 3.6.4.). Так вы освободитесь и от выделяемого красочным покрытием дымовых труб запаха. Для первой топки достаточно одной охапки дров. После первой топки каменка может еще некоторое время издавать запах краски. Имейте в виду, что горячая каменка усиливает и слабый запах краски и лака, и даже запах пищи и ароматических веществ.

#### 1.3.2. Камни для каменки

В качестве камней для каменки следует использовать только специально предназначенные для этого камни, например, перидотит, оливин-долерит или оливин. **Примечание! Натуральные осадочные породы могут содержать вредные вещества, например, железный колчедан, поэтому их использовать нельзя.** Перед укладкой в каменку камни следует тщательно отмыть от пыли. Более крупные камни помещают вниз. Мелкие камни укладывают сверху, так как они нагреваются и в том случае, если не находятся в непосредственном соприкосновении с горячей стальной поверхностью. Камни не должны укладываться слишком плотно

### 1.3. Kerise kasutamine

#### 1.3.1. Esimene kütmine

Tatpar V.O keriste välimine korpus on kaetud kuumuskindla värviga, mis saavutab lõpliku kõvaduse alles esimese kütmise käigus. Enne seda tuleks vältida kerise värvitud pindade hõõrumist või nõhkimist.

**Ärge puudutage esimese kütmise ajal kerist, sest värvkate muutub esmalt pehmeks. Värvimaduste tõttu võivad värvitud pindadelt aurustuvad ained tekitada lõhnu.**

Esimese kütmise võib viia läbi õues või hea ventilatsiooniga saunaruumis (kuhu keris plaanitakse paigaldada). **Ärge asetage kerise esmakordse kütmise ajal sellele veel kive.**

Kui kütate kerist õues, siis paigaldage kerisele piisava tõmbe tagamiseks suitsutorud (lisatarvikud, vt lõik 3.6.4.). Nii vabanete ühtlasi ka suitsutorude värvkattest eralduvast lõhnast. Esmakordsel kütmisel piisab ühest sületäiest puudest. Esimese kütmise järel võib keris veel mõnda aega värvilõhna eritada. Pange tähele, et kuum keris võimendab ka kõige õrnemat värvi- ja laki lõhna ning isegi toidulõhna ja - aroomi.

#### 1.3.2. Kerisekivid

Kerisekividena tuleks kasutada ainult spetsiaalselt selleks otstarbeks mõeldud kive, nagu näiteks peridotiidist, oliviin-doleriidist või oliviinist kerisekive.

**Märkus! Looduses leiduvad maakoorekivid võivad sisaldada kahjulikke aineid, nagu näiteks rauapüriiti, ning seetõttu ei tohiks neid kasutada.** Enne kerisele asetamist tuleks kivid tolmust korralikult puhtaks pesta. Asetage suuremad kivid allapoole. Väiksemad kivid asetatakse pealepoole, sest need kuumenevad ka siis, kui ei asu kuuma teraspinnaga vahetus kokkupuutes. Kive ei tohi laduda liiga tihedalt – õhuvool peab pääsema läbi kerise.

**Märkus! Kerisekivid ei tohi takistada kerise korpuse ja põlemiskambri vahel toimuvat**

– поток воздуха должен проходить между камнями.

**Примечание! Камни в каменке не должны мешать циркуляции воздуха между корпусом каменки и камерой сгорания.** Другими словами, камни не должны блокировать отверстия системы вентиляции каменки.

### 1.3.3. Топка каменки

Для топки каменки лучше всего подходят дрова. Не применяйте материалы с высокой температурой горения, например, древесностружечные плиты, пластмассу, уголь, брикет, древесные гранулы и т. д. Сила тяги наиболее эффективно регулируется открытием/закрытием зольного ящика. При слишком сильной тяге во время топки каменка раскаляется («краснеет») и это значительно сокращает срок службы каменки. Для нормального нагрева камней каменки все же нужно обеспечить достаточную тягу. Во время топки нужно время от времени усиливать тягу, тогда сгорает скопившаяся в дымовых каналах сажа, и нагревательные свойства каменки улучшаются. В общем случае при топке каменки полезно вначале держать зольный ящик чуть приоткрытым. Это позволит пламени хорошо гореть. Когда помещение бани нагреется, и пора идти париться, то можно закрыть зольный ящик для уменьшения интенсивности пламени и экономии дров. Разогрев бани зависит от размера помещения, мощности каменки и материалов, из которых изготовлены стены и потолок бани. Оборудованное подходящей каменкой помещение бани готово принять парильщиков в промежуток времени от получаса до часа после начала топки.

### 1.3.4. Требования к воде в парилке

Для получения пара нужно использовать только чистую бытовую воду. Вода должна быть достаточно качественной, так как под действием воды, содержащей соль, известь, железо или перегной, каменка может преждевременно заржаветь. Особенно быстро ржавчина образуется под действием морской воды.

### 1.3.5. Уход за каменкой

В дымовых каналах каменки собираются копоть и сажа, которые нужно время от

**öhuringlust.** Teisisõnu, kivid ei tohi blokeerida kerise ventilatsioonüsteemi avasid.

### 1.3.3. Kerise kütmine

Kerise kütmiseks sobib kõige paremini puit. Ärge kasutage kõrge põlemistemperatuuriga materjale, nagu näiteks puitlaastplaat, plastmass, süsi, brikett, puidugraanulid jne. Tõmbetugevust saab kõige tõhusamalt reguleerida tuhakarpi avades/sulgedes. Kütmisel liiga tugevat tõmmet kasutades muutub keris tulikuumaks („punaseks“) ning **see vähendab tunduvalt kerise eluiga.** Kerisekivide korrallikuks kuumu-tamiseks tuleb siiski tagada piisav tõmme. Küttes kerist aegajalt tugevama tõmbega, põleb suitsukanalitesse kogunenud tahm ära ja kerise küttemadused paranevad. Üldiselt on kerist küttes kasulik hoida tuhakarpi algul pisut irvakil. See aitab leegil korralikult süttida. Kui saunaruum on juba kuumaks köetud ja on aeg sauna minna, siis võib leegi intensiivsuse vähendamiseks ja puude säästmiseks tuhakarpi sulgeda. Sauna kütmine sõltub ruumi suuruselt, kerise võimsusest ning saunaruumi seinte ja lae ehitusmaterjalist. Sobiva kerisega varustatud saunaruum on saunaliste vastuvõtuks valmis pooletunnise kuni tunniajalise kütmise järel.

### 1.3.4. Leilivee nõuded

Leili viskamiseks tuleb kasutada ainult puhas majapidamisvett. Vesi peab olema piisavalt kvaliteetne, sest soola, lupja, rauda või huumust sisaldava vee toimel võib keris enneaegselt roostetama hakata. Eriti kiiresti tekib rooste meervee toimel.

### 1.3.5. Kerise hooldamine

Kerise suitsukanalitesse kogunevad nõgi ja tuhk, mis tuleks aeg-ajalt kivikambri seintes asuvate ümmarguste puhastuslõõride kaudu eemaldada.

времени удалять через устроенные в стенках короба для камней круглые очистительные каналы. С течением времени камни крошатся. Поэтому их нужно не реже одного раза в год – а если баня используется очень часто, то и еще чаще – перекладывать. Одновременно нужно удалять из короба для камней куски камня и заменять раскрошившиеся камни новыми. Для обеспечения достаточной тяги следует регулярно прочищать трубу. Зольный ящик нужно всегда опорожнять перед топкой каменки, так как таким образом поступающий через зольный ящик, необходимый для горения воздух будет охлаждать колосниковую решетку, и срок службы решетки будет продлен. Для сбора золы пользуйтесь металлической емкостью, желательна стоящей вертикально. Не оставляйте емкость с золой рядом с горючими материалами, так как в золе могут оказаться раскаленные угли.

## 2. ПОМЕЩЕНИЕ БАНИ

### 2.1. Факторы топки каменки, влияющие на помещение бани

При нормальной топке металлический корпус каменки сильно раскаляется. Из-за больших колебаний температуры камни в каменке со временем крошатся. Следовательно, бросаемой на камни водой маленькие кусочки камня смываются на пол помещения бани. Из-за чрезвычайно высокого нагревания короба с камнями на пол могут падать и металлические хлопья. Под действием выпадающих из каменки на пол золы, кусочков камня и металлических хлопьев изготовленные из светлого материала полы пачкаются. Поэтому для изготовления пола под каменкой и вокруг нее нужно использовать только темную смесь для швов и полы из темной керамики. См. раздел 3.2. «Защита пола».

Деревянные части помещения бани, например, стеновые панели, со временем темнеют. Дневной свет и жар от печи ускоряют этот процесс. Если древесина обработана защитными веществами, то стена в месте установки каменки довольно скоро потемнеет. Скорость потемнения частично зависит и от использованного защитного средства. Испытания показали, что потемнение происходит из-за плохой устойчивости защитного средства к нагреванию. Также отскакивающие от камней из каменки мелкие частицы оставляют темные следы на

Ажа jooksul kivid murenevad. Seepärast tuleks neid **vähemalt kord aastas** – kui sauna kasutatakse väga sageli, siis isegi sagedamini – ümber tõsta. Ühtlasi tuleb kivikambri eemalda kõik kivitükid ning asendada murenenud kivid uutega. Piisava tõmbe tagamiseks tuleb korstnat regulaarselt puhastada. Tuhakarpi tuleks alati enne kerise kütmist tühjendada, sest nii saab tuhakarbi kaudu sisenev, põlemiseks vajalik õhk tuharesti jahutada ning tänu sellele resti eluiga pikeneb. Tuha jaoks kasutage metallnõud, soovitatavalt püsti seisvat. **Ärge asetage tuhanõud põlevate materjalide lähedusse, sest tuhk võib sisaldada hõõguvaid süsi.**

## 2. SAUNARUUM

### 2.1. Kerise kütmise mõjud saunaruumile

Normaalsel kütmisel muutub kerise metallkorpus äärmiselt kuumaks. Ulatuslike temperatuurikõikumiste tõttu kerisekivi aja jooksul murenevad. Seega uhitakse kerisele visatava leiliveega saunaruumi põrandale väikeseid kivitükikesi. Kivikambri tekkiva tohutu kuumuse tõttu võib põrandale langeda ka metallihelbeid. Keriselt põrandale langeva tuha, kivitükikeste ja metallhelveste mõjul määrduvad heledast materjalist põrandad. Seepärast tuleks kerise alla jääva ning seda ümbritseva põranda valmistamisel kasutada ainult tumedat vuugisegu ja keraamilisi põrandaplaate. Vt lõik 3.2. “Põranda kaitsmine”. Saunaruumi puidust osad, nagu näiteks seinapaneelid, muutuvad aja jooksul tumedaks. Päikesevalgus ja ahjukuumus kiirendavad seda protsessi. Kui puitu on töödeldud kaitsevahenditega, siis hakkab kerise kohal olev sein üsna kiiresti mustenema. Mustenemiskiirus oleneb osalt ka kasutatud kaitsevahendist. Katsetused on näidanud, et mustenemine tuleneb kaitsevahendi kehvast kuumusetaluvusest. Sa muti võivad kerisekividest pärit peened osakesed kerise lähedale jäävat seinu mustendada.

стенке рядом с каменкой. При соблюдении одобренных производителем правил



Рисунок 1  
Joonis 1

Рисунок 2  
Joonis 2

монтажа температура применяемых в бане горючих материалов будет находиться во время топки каменки в безопасных пределах.

Наибольшая допустимая температура поверхностей стен и потолка равна  $+130^{\circ}\text{C}$ .

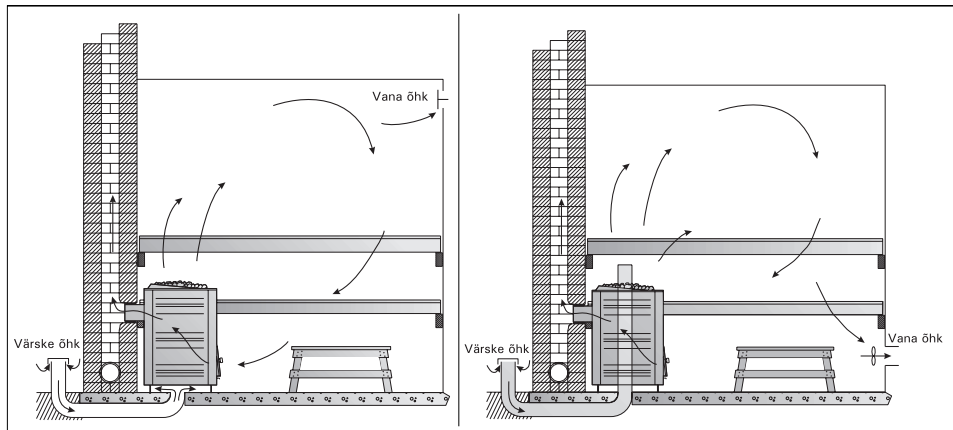
## 2.2. Вентиляция помещения бани

Хорошая вентиляция повышает удовольствие от посещения бани. Традиционное решение вентиляции основано на естественной циркуляции воздуха – свежий воздух входит сбоку каменки, через отверстие вблизи пола, и выходит как можно дальше от каменки, через устроенное под потолком отверстие (рисунок 1). Поскольку каменка сама обеспечивает эффективную циркуляцию воздуха, цель отверстия под потолком – удаление из помещения образующейся в ходе использования бани влаги.

Входящий у пола воздух проходит между внутренней горячей полостью камеры сгорания и внешним корпусом. Нагретый воздух выходит сверху и повышает температуру помещения бани. Так как дровам для горения нужно много воздуха, камера сгорания втягивает воздух внутрь. Циркуляция воздуха в помещении бани возникает вследствие совместного действия восходящих потоков воздуха и упомянутого эффекта. Альтернативной возможностью (которую можно использовать

Järgides tootja poolt heaks kiidetud paigaldusjuhiseid, jääb saunas kasutatud põlevate materjalide temperatuur kerise kütmise ajal ohututesse piiridesse. Sein- ja laepindade kõrgeim lubatud temperatuur on  $+130^{\circ}\text{C}$ .

## 2.2. Saunaruumi ventilatsioon

Hea ventilatsioon muudab saunaskäigu hulga nauditavamaks. Traditsiooniline ventilatsioonilahendus põhineb loomulikul õhuringlusel – värske õhk siseneb kerise kõrval, põranda lähedal asuva ava kaudu ning väljub kerisest võimalikult kaugele, lae alla ehitatud ava kaudu (joonis 1). Et keris ise tagab tõhusa õhuringluse, on laealuse ava eesmärgiks saunaruumist saunaskäigu järel niiskuse eemaldamine. Põranda lähedalt sisenev õhk voolab kerise seesmise kuuma põlemiskambri ja välmise korpuse vahele. Kuumenenud õhk väljub ülevalt ja tõstab sauna-ruumi temperatuuri. Et puit vajab põlemiseks palju õhku, imeb põlemiskamber õhku endasse. Saunaruumi õhuringlus tekibki kerivate õhuvoolude ja maintitud efekti koosmõjul. Alternatiivseks võimaluseks (mida võib kasutada mehaanilise ventilatsiooni puhul) on juhtida värske õhk sisse 500 mm kerisest kõrgemal asuva ava kaudu, kus see kerise kohalt kerkiva õhuga se-guneb. Selle tulemusena tekib saunaruumis piisav õhuringlus. Välja imetakse õhk mehaaniliselt, näiteks saunalava all põranda lähedal paiknevate avade kaudu (joonis 2).



при наличии механической вентиляции) является направление свежего воздуха внутрь через находящееся на 500 мм выше каменки отверстие, где он смешивается с поднимающимся от каменки воздухом. В результате этого в помещении бани образуется достаточная циркуляция воздуха. Воздух вытягивается механическим путем, например, через расположенные под полком отверстия вблизи пола (рисунок 2).

### 3. УКАЗАНИЯ ПО УСТАНОВКЕ

#### 3.1. Безопасные расстояния от каменки

Перед установкой каменки убедитесь в том, что выполнены все касающиеся безопасных расстояний правила и требования. Также следует проконтролировать, имеются ли у Вас необходимые для правильной и безопасной установки каменки рабочие инструменты. Проследите, чтобы для каменки оставалось достаточно места, учитывайте безопасные расстояния и смотрите, чтобы вокруг каменки оставалось достаточно места для ее нормальной эксплуатации и обслуживания. Перед каменкой следует оставить для топки свободную площадь не менее 1x1 м. Следите, чтобы каменка находилась на достаточном удалении от горючих материалов.

### 3. JUHISED PAIGALDAJALE

#### 3.1. Kerise ohutud kaugused

Enne kerise paigaldamist veenduge, et kõik ohutuid vahekaugusi puudutavad eeskirjad ja nõuded oleksid täidetud. Samuti tuleks kontrollida, kas teil on olemas kerise korrektseks ja ohutuks paigaldamiseks vajalikud tööriistad. Jälgige, et kerise jaoks oleks piisavalt ruumi, arvestage ohutute kaugustega ning vaadake, et kerise ümber jääks selle normaalseks kasutamiseks ja hooldamiseks piisavalt ruumi. Kerise ette tuleks jätta kütmiseks vähemalt 1x1 m vaba pind. Jälgige, et keris oleks põlevatest materjalidest küllaldaselt kaugel.

Рисунок 3  
Joonis 3

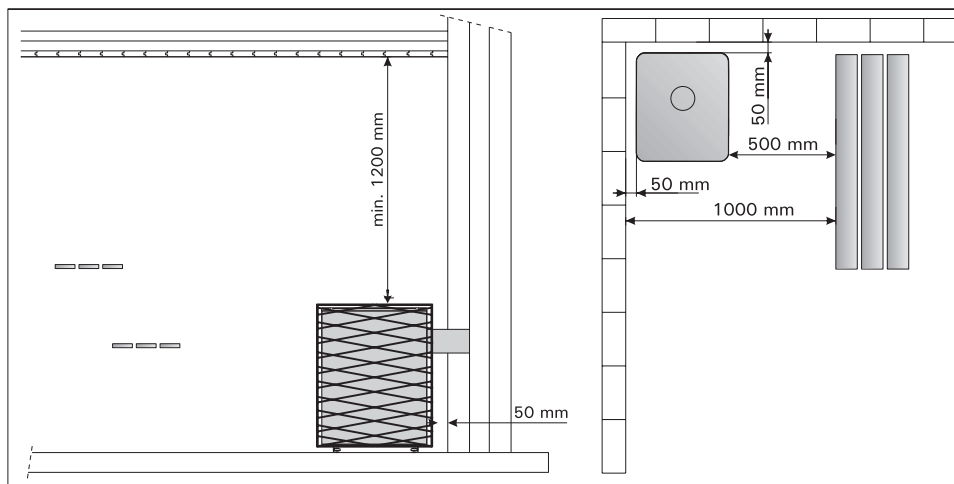

### 3.1.1. Безопасные расстояния при разных решениях

Безопасные расстояния для каменок с дровяным отоплением установлены с тем расчетом, чтобы обеспечить безопасную эксплуатацию каменки. В зоне опасности вокруг каменки не должно быть никаких электрических приборов и проводов. Более подробную информацию о правилах пожаробезопасности можно получить в местных учреждениях, отвечающих за пожаробезопасность и регулирующих установку каменок.

### 3.1.1. Ohutud kaugused erinevate lahenduste puhul

Puuküttega keriste ohutuskaugused on määratud kindlaks selle mõttega, et kerise kasutamine oleks ohutu. Kerist ümbritsevasse ohutsooni ei tohi paigaldada mingeid elektriseadmeid ega juhtmeid. Tuleohutuseeskirjade kohta saate üksikasjalikumat informatsiooni kohalikele tuleohutuse eest vastutavatele ja keriste paigaldamist reguleerivatele ametivõimudelt.



Рисунок 4  
Joonis 4



Рисунок 5  
Joonis 5

### 3.1.2. Безопасное расстояние от пола

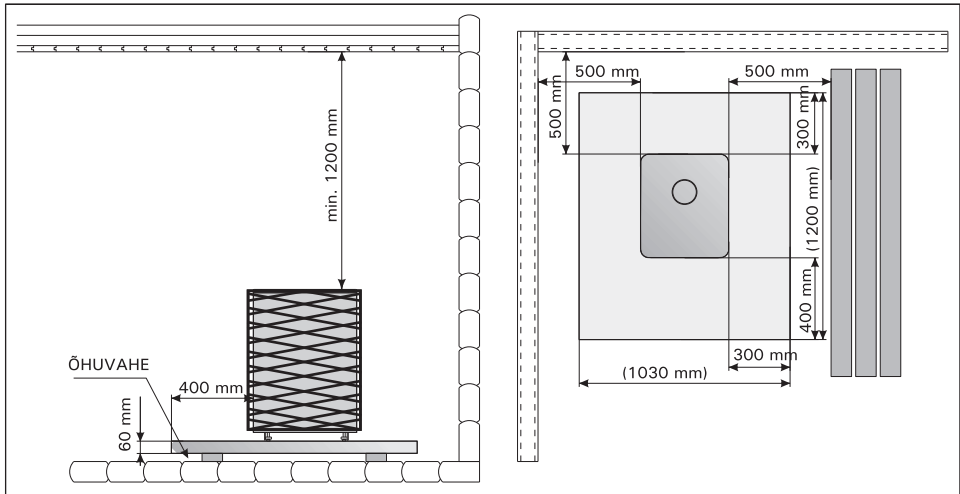
Если слой бетона имеет толщину не менее 60 мм, то можно устанавливать каменку без дополнительных мер безопасности прямо на бетон. Проконтролируйте, чтобы в бетоне под каменкой не было электрических проводов и водяных труб. Деревянные полы нужно покрывать слоем бетона или специальным защитным слоем. Помещаемого между деревянным полом и каменкой металлического листа не достаточно. См. раздел 3.2. «Защита пола» и рисунок 4 (стр. 7). Между каменкой и полом должно быть не менее 60 мм бетона + воздушный зазор.

### 3.1.3. Безопасное расстояние от потолка

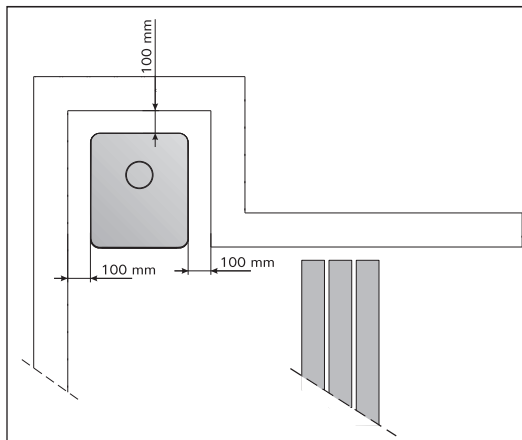
Между каменкой и потолком должно оставаться расстояние не менее 1200 мм (рисунок 4).

### 3.1.4. Каменные стены

При каменных стенах между каменкой и стенкой должен оставаться воздушный зазор не менее 50 мм. Бока каменки должны быть свободными, чтобы воздух мог свободно циркулировать (рисунок 3). Если каменка устанавливается в нишу из негорючего материала (камень/бетон), то для распространения жара следует оставить достаточное расстояние между каменкой и стеной. Подойдет зазор около 100 мм (рисунок 5).

### 3.1.2. Ohutu kaugus põrandast

Kui betoonikiht on vähemalt 60 mm paks, siis võib kerise ilma täiendavate ohutusabinõudeta otse betoonile asetada. Kontrollige, et kerise alla jäävas betoonis ei oleks elektrijuhtmeid ega veetorusid. Puitpõrandad nõuavad betoonist alusplaati või eraldi kaitsekihti. Puitpõranda ja kerise vahele asetatavast metallplaadist ei piisa. Vt lõik 3.2. "Põranda kaitsmine" ja joonis 4 (lk. 7) Kerisest põrandani peab jääma vähemalt 60 mm betooni + õhuvahe.

### 3.1.3. Ohutu kaugus laest

Kerise ja lae vahele peab jääma vähemalt 1200 mm (joonis 4).

### 3.1.4. Kiviseinad

Kiviseina puhul peab kerise ja seina vahele jääma 50 mm õhuvahe. Kerise küljed peavad jääma vabaks, et õhk saaks vabalt ringelda (joonis 3). Kui keris paigaldatakse mittepõlevast materjalist (kivist/betoonist) orva, siis peab kuumuse levimiseks jätma kerise ja seina vahele piisavalt palju ruumi. Sobiv kaugus on umbes 100 mm (joonis 5).

Рисунок 6  
Joonis 6

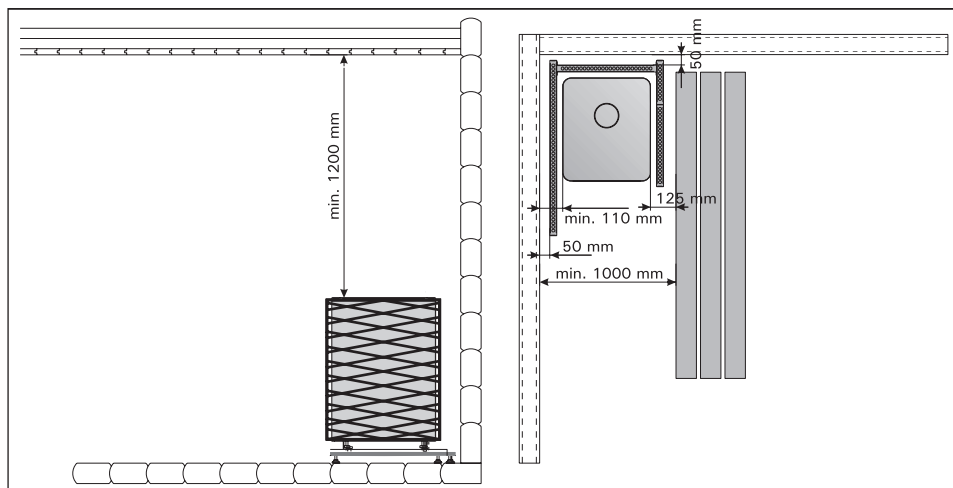

### 3.1.5. Деревянные стены

Минимальное безопасное расстояние от каменки до любого горючего материала: сзади каменки и по бокам от нее: 500 мм, перед каменкой: 500 мм. При одинарном защитном слое упомянутые расстояния от горючих материалов можно уменьшить в два раза, при двойном защитном слое – в четыре раза. См. разделы 3.3 и 3.4.

### 3.1.6. Дополнительный защитный слой

Дополнительный защитный слой нужен в том случае, если между каменкой и стеной невозможно оставить достаточный зазор, или если желают поместить каменку на стену с целью экономии места или ближе, чем на безопасном расстоянии от других горючих материалов. Если стена или пол, изготовленные из горючих материалов (деревянные панели, доски, балки) находятся ближе к каменке, чем это предусмотрено, то их нужно прикрыть, например, специальной легкой защитной панелью.

### 3.2. Защита пола

Если каменка устанавливается на пол из горючего материала (дерево, пластмасса и т. п.), то для защиты пола от чрезмерного нагрева нужно залить на пол бетонную плиту толщиной не менее 60 мм. По бокам каменки плита должна выходить из-под каменки не менее чем на 300 мм, а впереди каменки – не менее чем на 400 мм. Для того чтобы деревянный пол оставался сухим, плита должна быть немного поднята относительно пола (см. рисунок 4).

Вместо бетонной плиты можно использовать специальные защитные панели для защиты очагов огня или подкладки из какого-либо другого подходящего материала (рисунок 6). Если каменку установить прямо на кафельный пол, то плитки могут отсоединиться, так как смеси и раствор для плитки не выдерживают высокой температуры. Также уложенный под плитку слой водонепроницаемого материала не выдерживает теплового излучения каменки, и это может привести к вспучиванию плитки. В случае с покрытыми плиткой полами лучшим решением будет защитная плита или какой-либо другой аналогичный защищающий от теплового излучения

### 3.1.5. Puitseinad

Kerise minimaalne ohutu kaugus igasugustest põlevatest materjalidest: Kerise taga ja külgedel: 500 mm, kerise ees: 500 mm. Ühekordse kaitsekihi puhul võib mainitud vahekaugust põlevatest materjalidest vähendada kaks korda, topelt kaitsekihi puhul neli korda. Vt [figurd 3.3 ja 3.4](#).

### 3.1.6. Täiendav kaitsekiht

Täiendavat kaitsekihti on vaja siis, kui kerise ja seinavahele ei ole võimalik ohutut vahemaad jätta või kui soovitakse paigaldada keris ruumi säästmiseks seinale või teistele põlevatele materjalidele lähemale kui ohutu kaugus ette näeb. Kui põlevast materjalist (puitpaneel, laud, palk) sein või saunalava jääb kerisele lähemale kui ette nähtud, siis tuleb see katta näiteks spetsiaalse kerge kaitseplaadiga.

### 3.2. Põranda kaitsmine

Kui keris paigaldatakse põlevast materjalist (puit, plastmass vmt) põrandale, siis tuleb selleks, et põrandat liigse kuumuse eest kaitsta, valada põrandale vähemalt 60 mm paksune betoonplaat. Kerise külgedel peab plaat ulatuma kerise alt välja vähemalt 300 mm ning kerise ees vähemalt 400 mm. Selleks, et puitpõrand püsiks kuiv, peab plaat olema põrandast pisut kõrgemale tõstetud (vt joonis4). Betoonplaadi asemel võib kasutada spetsiaalset tulekollete kaitseplaati või mõnest muust sobivast materjalist alusplaati (joonis 6). Kui keris asetatakse otse plaaditud põrandale, võivad plaadid lahti tulla, sest plaadisead ja mört ei kannata väga kõrget temperatuuri. Ka plaatide alla paigaldatud veekindlast materjalist kiht ei kannata kerise soojuskiirgust kuigi hästi ning võib hakata plaate kergitama. Plaaditud põrandate puhul on parimaks lahenduseks kaitseplaat või mõni muu sarnane soojuskiirguse eest kaitsev kiht; ühtlasi tuleb jälgida, et keris jääks põlevatest materjalidest piisavalt kaugemale.

слой; одновременно нужно следить за тем, чтобы каменка находилась на достаточном удалении от горючих материалов.



Рисунок 7  
Joonis 7

#### 4. Установка каменки в проем в бетонной или кирпичной стене.

Модели Tatpar: V.O. V1, V2, V3, V4, V5, V1S, V2S, V3S, V1G, V2G, V3G

**Ширина пролета должна быть не менее 390 мм, а высота от пола – не менее 510 мм. (См. рисунок 11, стр. 11)**

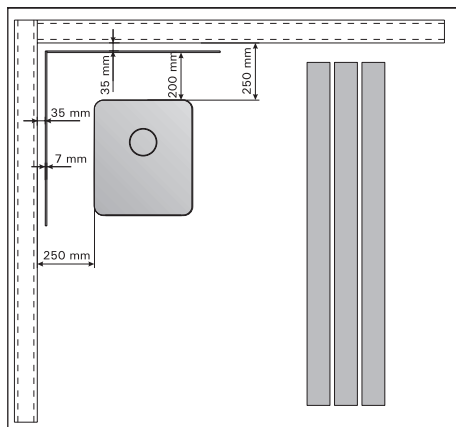
- удалите петельный болт каменки и люк
- вставьте как можно дальше через пролет удлинение камеры сгорания, чтобы можно было закрепить люк

Примечание. Стена не должна иметь толщину более 150 мм. При установке учитывайте также безопасные расстояния для трубы!

\* При использовании установочных мостиков Tatpar V.O размеры пролета должны быть следующими:

- для моделей V1, V2, V3, V4, V5, V1S, V2S, V3S

#### 4. Kerise paigaldamine betoon- või telliskivi-seinas olevasse avasse.

Tatpar V .O. mudelid :V1, V2, V3, V4, V5, V1S, V2S, V3S, V1G, V2G, V3G

**Avause laius peab olema vähemalt 390 mm ja kõrgus põrandast vähemalt 510 mm.**

**(Vt. joonis 11, lk. 11)**

- eemaldage kerise hingepolt ja luuk
- lükake küttekambri pikendus läbi avause piisavalt kaugele, et saaksite luugi kinnitada Märkus. Sein ei tohi olla paksem kui 150 mm. Paigaldades võta arvesse ka korstna ohutuskaugused!

\* Kasutades Tatpar V.O paigaldussildasid peavad olema avause mõõdud :

- mudelitel V1, V2, V3, V4, V5, V1S, V2S, V3S

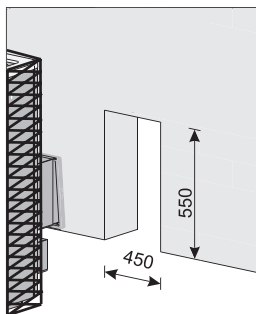

- для моделей F116, F125, F216, F225

- mudelitel F116, F125, F216, F225 430



Рисунок 11  
Joonis 11



Mudel.....

Kuupäev.....

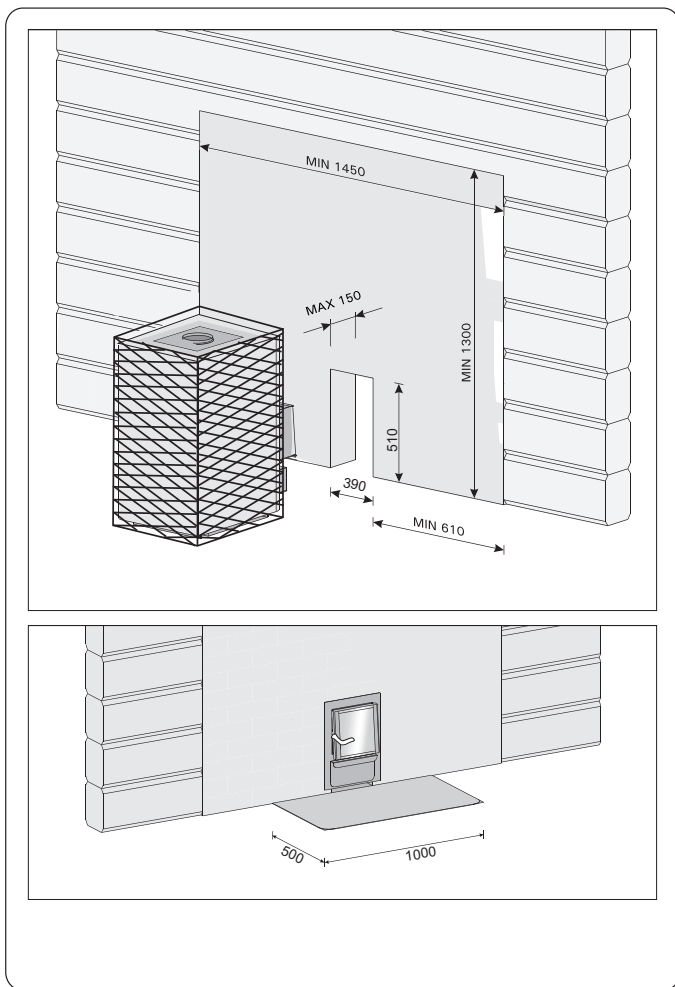
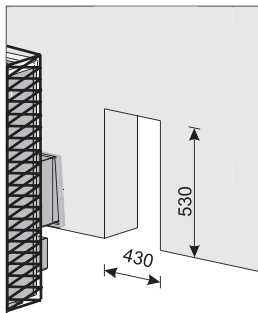
Allkiri.....

**Tatpar V.O.OÜ**

Laevastiku 3J,

10313 Tallinn

Estonia

Telefon / fax: +(372) 6 617 464

[www.tatpar.ee](http://www.tatpar.ee)

e-mail: [info@tatpar.ee](mailto:info@tatpar.ee)